

Tekniske data, symbol forklaringer

Styreenhed

| | |
|-------------------|--|
| Strømforsyning | 12 Volt, minus til stel, polaritetsbeskyttet |
| Strømforbrug | 0,020 ampere, tilkoblet, passiv tilstand |
| Komponent teknik | SMD, Surface Mounted Devices |
| Temperatur område | -40 - +70 grader celcius |
| Sirene | 120 dB, horn type, polaritetsbeskyttet |
| Sirene udgang | max 1 ampere |
| Udgange | max 150 milliampere |
| Kanal 2 udgang | max 150 milliampere |

Fjernbetjening

| | |
|-----------------|---|
| P&T godkendelse | CEPT SRD le dk |
| Strømforsyning | 12 volt, Type 23, 23A, 23L, EL12 eller VR22 |
| Radiofrekvens | 433,92 MHz (SAW, krystalstyret) |
| Kodning | Digital, Varicode 2, rullende kode |
| Vægt | 21 g |
| Mål | længde: 63 mm, Bredde 35 mm, Højde 13 mm |

ISM² 3-vejs startspærre modul

| | |
|-------------------|--|
| Strømforsyning | 12 Volt, minus til stel, polaritetsbeskyttet |
| Strømforbrug | 0,004 ampere i standby, 0,4 ampere @ 20 ms ved positionsskift af relæer. |
| Komponent teknik | Through hole, leaded montage. |
| Temperatur område | -40 - +70 grader celcius |
| Relæer | Max. forbrug : 16A pr. relæ. |
| EU godkendelse | e1 00 0366 A1 |
| Indgange | IGN: + aktiv, max. Vin : 30V DC KODE: - aktiv, max. Vin : 30V DC |

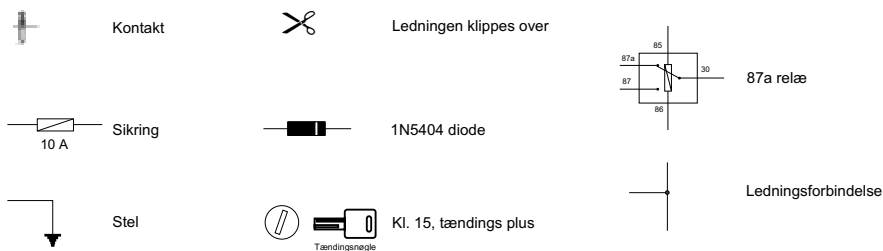

LINGO

Model CS1x5

Komfort / Alarm system

Installationsvejledning

LP

LINDGAARD · PEDERSEN A/S
Banemarksvej 50 B - 2605 Brøndby
Telefon 4344 8811 / 8640 8811
www.lpas.dk

Læs dette før du påbegynder installationen

Denne vejledning indeholder oplysninger om, hvordan UNGO skal installeres, som på ingen måde er et Gør-Det-Selv job. Hvis du ikke er mekaniker eller uddannet indenfor elektronik, samt har adgang til værkstedshåndbogen for den pågældende bil, anbefales det på det kraftigste, at du overlader installationen til et godkendt UNGO værksted.

Moderne biler er udstyret med en del elektronik, som ved uheldig behandling kan udsættes for kostbare skader. Tændings- og brændstof-moduler, centrallås, el-ruder og soltag er specielt følsomme. Endvidere kan man risikere, at der opstår skader på airbag, checkpaneler, elektroniske affjedrings-systemer, fartpiloter, m.m

Bemærk

Vælger du på egen hånd at foretage installationen, så følg nedenstående retningslinier.

Ved selv-installation er UNGO kun omfattet købelovens minimumsgaranti. Skader forvoldt ved forkert behandling eller tilslutning, er ikke omfattet af garantien.

10 gode monteringsråd

- ✓ Kontrollér at det er den rigtige model for den pågældende bil (F.eks. om bilen er udstyret med original fjernbetjening).
- ✓ Kontrollér hvordan de enkelte styringer skal udføres (startspærre, blinklys).
- ✓ Kontrollér hvor nødkodekontakt og lysdiode skal placeres.
- ✓ Hæld indholdet af plastikposen med monteringssettet ud i sirens papæske.
- ✓ Start monteringen med at sætte rudemærkaterne på de bagerste sideruder.
- ✓ Afgør placeringen af sirene (i motorrummet) og styreboks (i kabinen), med særligt hensyn til ledningsgennemføring (brug altid en gummi gennemføring).
- ✓ Før ledningerne ud fra styreboksen, afkort overskydende ledning og isoler med krympeflex (i motorrummet) eller tape (i kabinen).
- ✓ Anvend aldrig strømtyve, rørsamlere eller kronmuffer (**alle samlinger skal loddes**).
- ✓ Brug aldrig prøvelamper på elektronik. Anvend kun diode probe og multimeter.
- ✓ Afprøv alle funktioner før du samler bilen.

Fjernbetjeningen

Indkodning af nye fjernbetjeninger

Der er mulighed for at kode op til 16 fjernbetjeninger ind i systemet. Det anbefales at alle fjernbetjeninger i brug, indkodes umiddelbart efter hinanden.

CS105 og CS145

I nedenstående eksempel skal følgende være gældende: Motoren skal være standset og venstre fordør skal stå åben.

Bemærk! Hvis systemet er nødfrakoblet undlades punkt 1.

1. Systemet nødfrakobles.
2. Tænding til, tænding fra, tænding til.
 - Efter 4 sekunder giver lysdioden et hurtigt blink.

Andre indkodede fjernbetjeninger bevares*

3. Vent 4 sekunder, indtil lysdioden lyser fast rødt.

Sletter andre indkodede fjernbetjeninger*

3. Vent 4 sekunder, indtil lysdioden lyser fast rødt
 - og blinker 4 gange, og igen lyser fast rødt.

4. Mens lysdioden lyser rødt, aktiveres fjernbetjeningens knap 1
5. Slå tændingen fra.

* Vælg det punkt 3 som passer til den procedure, der ønskes udført. Gå derefter til punkt 4.

CS125

På model CS125 er fremgangsmåden lidt anderledes. Systemet behøver ikke at være nødfrakoblet, og venstre fordør behøver ikke at være åben. Den eneste forskel i selve proceduren, er punkt 1 og 2. Disse punkter erstattes af følgende:

1. Tænding til.
2. Aktiver, og hold nødfrakoblingskontakten aktiveret.

Herefter er proceduren den samme. Fortsæt med punkt 3 i ovenstående procedure.

Når punkt 5 er udført, slippes nødfrakoblingskontakten.

Fjernbetjeningen

OEM betjening

Med denne betjening bruges begge knapper til til- og frakobling

Knap 1 tilkobler systemet

Knap 2 frakobler systemet

- Hvis systemet er tilkoblet og knap 2 aktiveres frakobler systemet
- Hvis systemet er frakoblet aktiveres kanal 2



Valg af håndsenderens betjeningmetode har ikke nogen indflydelse på betjening af håndsenderen under programmering.

Kontrol af flere biler med samme fjernbetjening

Fjernbetjeningen kan indkodes i flere systemer, så det kun er nødvendigt at have 1 fjernbetjening til eks. 2 biler.

Hvis denne funktion bruges, kan kanal 2 ikke benyttes.

Det er også nødvendigt at indstille begge systemer til UNGO betjening. Se afsnittet *softjumpere*

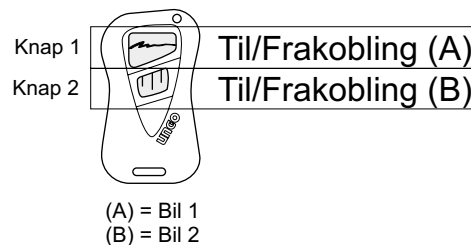

Knap 1 til/frakobler systemet på bil 1

Knap 2 til/frakobler systemet på bil 2

Ledningsbeskrivelse

14 bens hoved kabel

- Ben 1 - Sort : Stel
Forbindes til en god stel på karosseriet
- Ben 2 - Rød : Kl. 30, + 12 Volt
Forbindes til Kl. 30. En god strømforsyning er meget vigtig. Denne ledning kan monteres på batteri, sikringsboks eller tændingslåsen.
- Ben 3 - Violet : Kl 15, Tændingsplus
Forbindes til en plus, hvor der både er + 12 volt ved tænding og start
- Ben 4 - Hvid : Dør / Bagagerumskontakt indgang / Kabinelysstyring***
Forbindes til en fælles stel aktiv dørkontakt / bagagerumskontakt
- Ben 5 - Bruges ikke
- Ben 6 - Bruges ikke
- Ben 7 - Bruges ikke
- Ben 8 - Orange : Sirene udgang*
Forbindes til rød ledning på sirene
- Ben 9 - Hvid/Grøn : Låse signal (-) / Åbne signal (+)
Forbindes til centrallås systemet
- Ben 10 - Hvid/Blå : Åbne signal (-) / Låse signal (+)
Forbindes til centrallås systemet
- Ben 11 - Blå : Startspærre udgang**
Forbindes til startspærre relæ eller ISM² modul
- Ben 12 - Bruges ikke
- Ben 13 - Rød/Gul : Blinklys udgang
Forbindes til højre og venstre blinklys
- Ben 14 - Gul/Hvid : Kanal 2 / Komfort ***

* Kun CS105

** Kun CS105 / CS145

*** Option, kontakt Lindgaard · Pedersen A/S

Plus styret bagklapskontakt

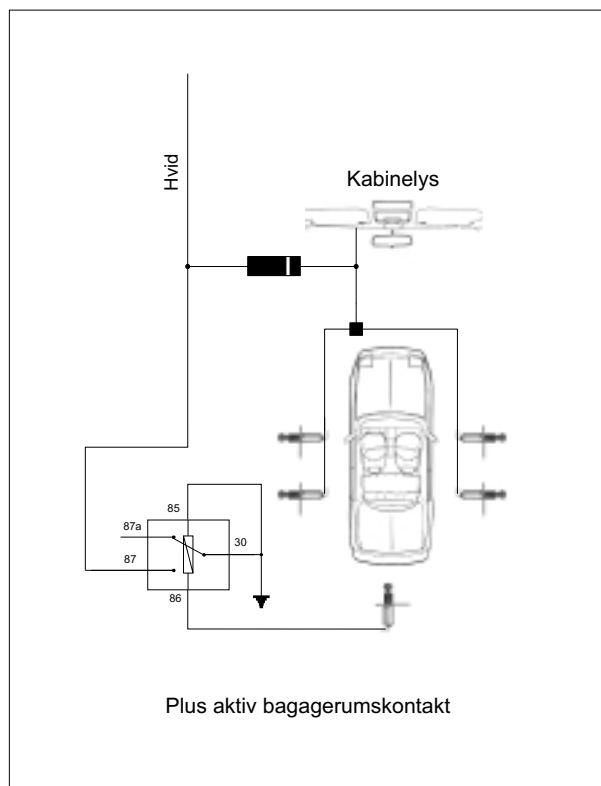

Bemærk!

Hvis både dørkontakter og bagklapskontakten er plusstyret kontaktes Lindgaard · Pedersen A/S for yderligere oplysninger.

Fjernbetjeningen

Fjernbetjeningens udseende og betjening

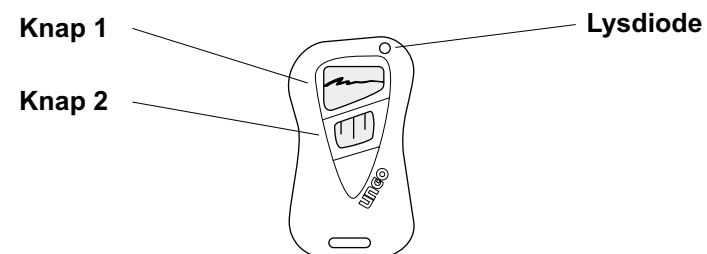

UNGO bliver leveret med 2 fjernbetjeninger. Betjeningen af disse er fra fabrikken standard sat til OEM betjening.

Systemets forskellige betjeningsmuligheder

UNGO kan indstilles til at betjenes på 2 måder. UNGO *betjening* og OEM *betjening* som er standard fra fabrikken. For at skifte indstilling se *afsnittet softjumpere*.

UNGO betjening

Knap 1 til- og frakobler systemet
Knap 2 kontrollerer systemet kanal 2 udgang.

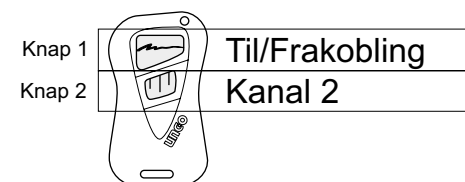

Nødfrakoblings procedure

CS105 og CS145

UNGO kan kun nødfrakobles, hvis den er i StartSpærring eller Alarm.

Lås døren op manuelt (sirenen hylr) og sæt tænding på (sirenen stopper).

1. Lysdioden i instrumentbordet blinker nu rødt, - hurtigt (5 gange i sekundet).
2. Slå tændingen fra og vent ca. 1 sekund.
3. Inden 4 sekunder, sæt tænding på og tæl antallet af blink.
 - Antallet skal svare til det tal, der er det første tal i koden. F.eks. 12 blink.
4. Slå tændingen fra og vent ca. 1 sekund.
5. Inden 4 sekunder, sæt tænding på og tæl antallet af blink.
 - Antallet skal svare til det tal, der er det andet tal i koden. F.eks. 8 blink.
6. Slå tændingen fra.
 - Hvis alarmen ikke frakobler inden 2 sekunder startes fra punkt 1 igen.

Efter 3 forsøg vil sirenen hyle i 30 sekunder og blinklyset blinke i 4 minutter. Herefter skal tændingen være fra i min. 5 minutter, før der kan forsøges igen.

CS125

Frakobling med nødfrakoblingskontakt

CS125 skal nødfrakobles hvis håndsenderen går i stykker. Den eneste årsag til at nødfrakoble en CS125, er at få lysdioden til at holde op med blinke. Proceduren er følgende:

1. Lås døren op manuelt og sæt tænding på.
2. Tryk og hold nødfrakoblingskontakten aktiveret, indtil lysdioden går ud og blinklyset giver 2 blink (hvis monteret/aktiveret).
3. CS125 er nu i nødfrakoblet tilstand, og vil ikke foretage sig noget, før den har set en håndsender igen.

Kabinelys styring*

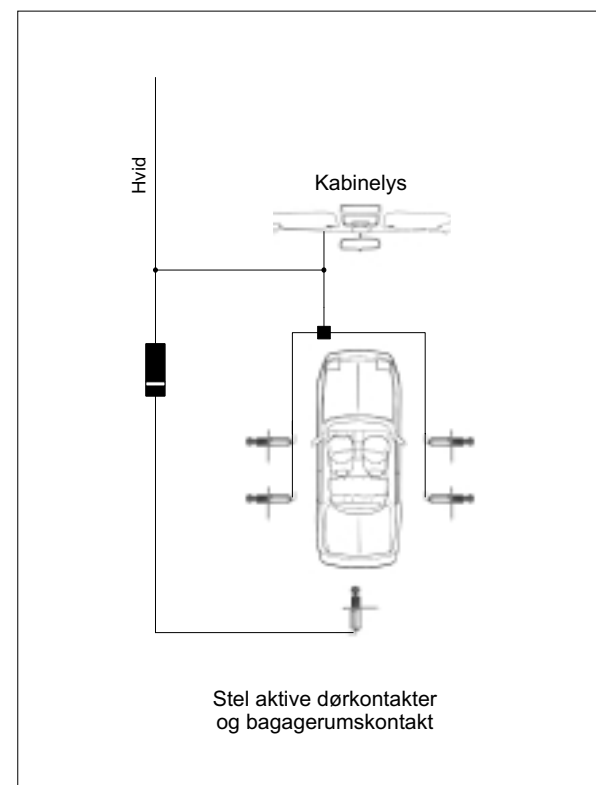

Bemærk!

Kabinelys styringen må kun anvendes på biler med standard kabinelys. Kabinelys styringen må **ikke** anvendes, hvis bilen originalt har kabinelys styring. Med denne løsning vil kabinelyset også tænde, når bagagerummet åbnes. Kabinelys styringen tilkobles ved at montere ledningerne efter ovenstående tegning og sætte softjumper indstilling 8 til. Se *ændring af softjumpere*.

* Option, kontakt Lindgaard · Pedersen A/S

Centrallåse styringer

Centrallåse styreledninger kan forbindes direkte til den negative eller positive styre ledning mellem microswitchen i førerdøren og centrallåse relæet. Hvis bilen er udstyret med en anden form for centrallåse styring, skal der monteres ekstra relæer for at udføre centrallåse styringen.

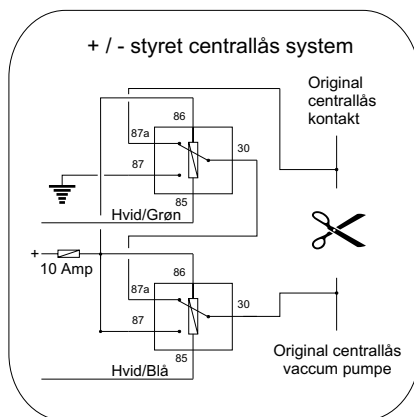
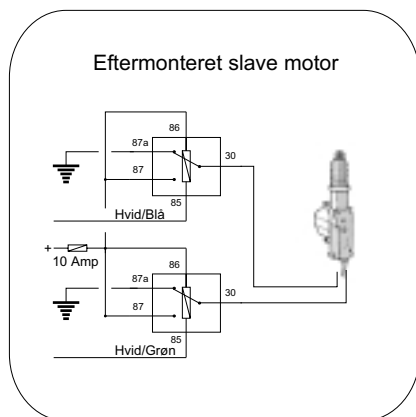
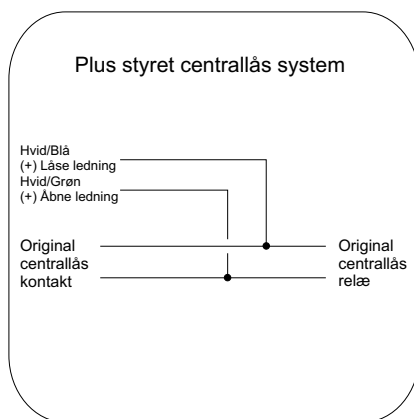
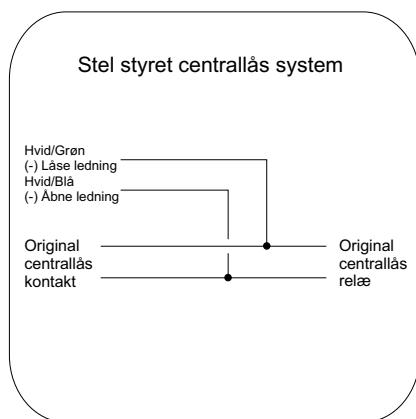

Indkodning af nødkode

CS105 og CS145

UNGO skal være frakoblet, motoren skal være standset, og alle døre skal være lukket.

1. Skriv koden ned, så du har den liggende klar foran dig.
 - Koden består af 2 tal mellem 1 og 15. F.eks. 12 og 8.
2. Sæt tænding på, tænding fra, tænding på.
3. Vent mindst 4 sekunder (altså efter der vises et kort rødt blink)
4. Aktiver herefter fjernbetjeningens knap 1.
 - Lysdioden i instrumentbordet blinker nu rødt, - hurtigt (5 gange i sekundet).
5. Slå tændingen fra og vent ca. 1 sekund.
6. Inden 4 sekunder, sæt tænding på og tæl antallet af blink.
 - Antallet skal svare til det tal, du har valgt som første tal i koden. F.eks. 12 blink.
7. Slå tændingen fra og vent ca. 1 sekund.
8. Inden 4 sekunder, sæt tænding på og tæl antallet af blink.
 - Antallet skal svare til det tal, du har valgt som andet tal i koden. F.eks. 8 blink.

Accepteres koden, blinker lysdioden rødt 2 gange.

Accepteres koden ikke, blinker lysdioden rødt 10 gange, og du må prøve forfra igen.

Vigtigt! Er der monteret et ISM² startspærre modul, kan bilen ikke starte, før der er indkodet en nødfrakoblingskode.

Softjumper beskrivelse

- 1. Automatisk tyverisikring.** Hvis denne funktion er slået til, vil startspærren koble til, 5 minutter efter tændingen er slået fra.
- 2. 1 eller 4 sekund centrallås.** Sætter hvor lang tid centrallås åbne/låse ledningen holder signalet. Hvis der er valgt 1 sekund puls, og centrallåsene ikke åbner/låser rigtigt, fordi signalet er for kort, vælges 4 sekund puls.
- 3. Fjernbetjeningens betjening.** Vælges UNGO betjening er knap 1 både til og frakobling. Knap 2 er kanal 2. Vælges OEM betjening er knap 1 tilkobling og knap 2 frakobling. Knap 2 er samtidig kanal 2 i frakoblet tilstand.
- 4. 40 sekunder komfort.** Vælges 40 sekunder komfort vil centrallås låseledningen låse med den valgte centallås puls og vente 4* sekunder. Herefter vil låseledningen igen være aktiv i 40 sekunder.
- 5. Alm / ISM² startspærre**.** Vælges alm. startspærre kan der på startspærre ledningen fra alarmen bruges et alm. 87a relæ til startspærre. Vælges ISM² skal der bruges et ISM² startspærre modul.
- 6. Blink ved til- / frakobling.** Hvis denne funktion er slået til, er der blinklys kvittering ved til- / frakobling. Er funktionen slået fra, er der ikke kvittering ved til- / frakobling.
- 7. Fabriksindstillinger.** Hvis denne funktion aktiveres, sættes alarmen tilbage til fabriksindstillinger.
- 8. Kabinelys styring***.** Hvis denne funktion aktiveres, styrer systemet bilens kabinelys.
Denne funktion må ikke bruges, hvis bilen har original kabinelys styring.

* Denne tid kan variere fra 4 sekunder, hvis der i PC setup programmet er specificeret en anden værdi.

** Kun CS105 / CS145

***Option, kontakt Lindgaard · Pedersen A/S

Montering af startspærre

CS105 og CS145

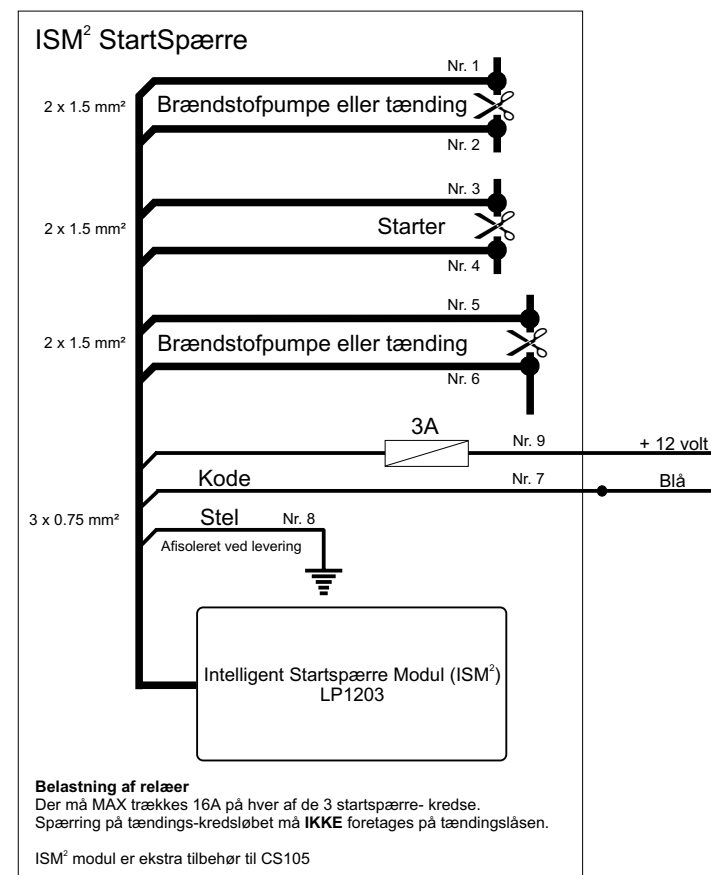
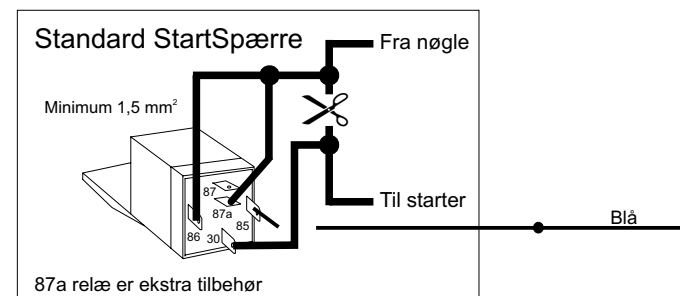

Standard montering af ledninger

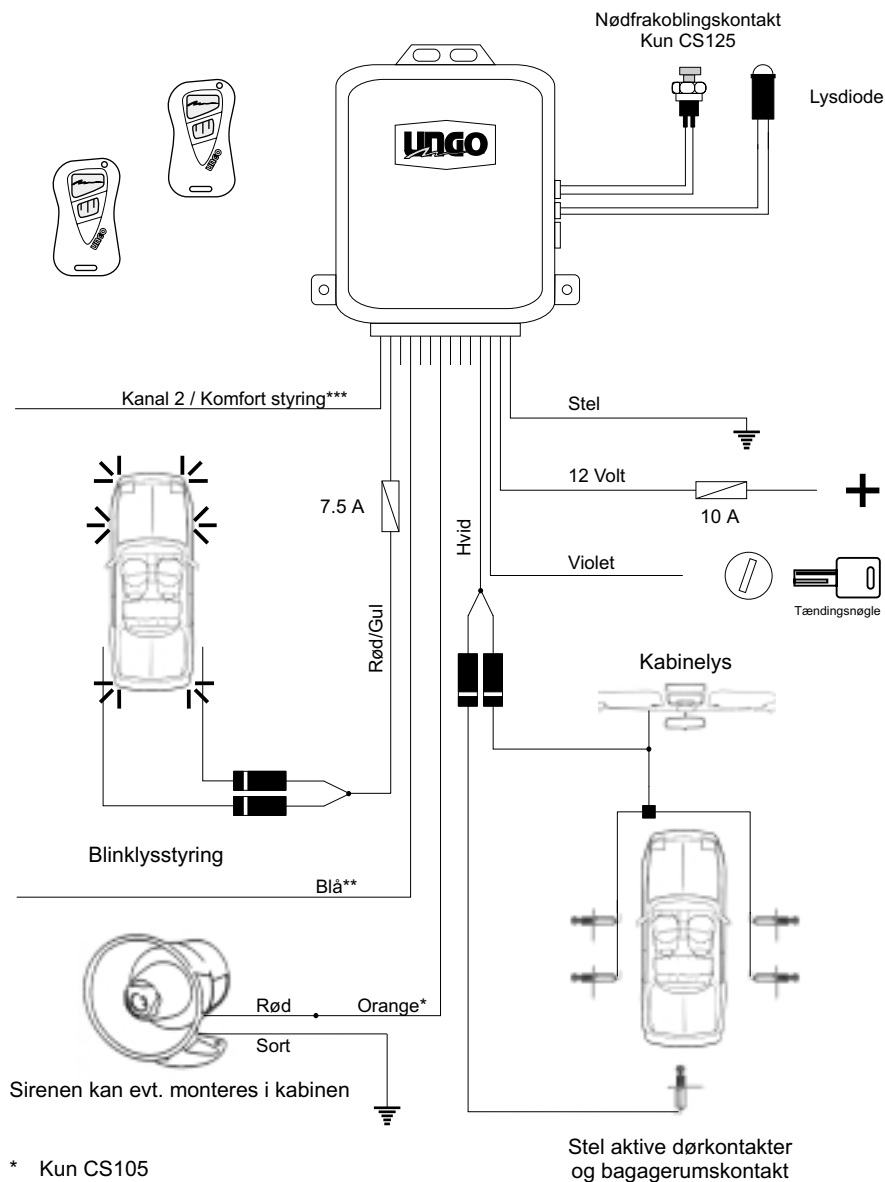

- * Kun CS105
 ** Kun CS105 / CS145
 *** Option, kontakt Lindgaard · Pedersen A/S

Ændring af softjumpere

Adgang til softjumper programmering

1. Alle zoner lukkes.
2. Tænding til, tænding fra, tænding til.
3. Tryk på knap 1 på fjernbetjeningen inden 4 sekunder.
 - Blinklyset og lysdiode afgiver 1 blink for at indikere, at systemet nu står på indstilling 1.
 - Lysdioden indikerer den aktuelle indstilling.
4. Du kan nu ændre systemets indstillinger.
 - Hvis lysdioden er slukket, er indstillingen fra.
 - Hvis lysdioden er tændt, er indstillingen til.
 - For at skifte til næste indstilling tryk på knap 1.
 - For at skifte indstilling tryk på knap 2.
5. Når systemet er tilpasset bilen, tages tændingen fra, og indstillingerne gemmes i systemet. Du kan under hele programmeringen tage tændingen fra.

| | | Knap 2 → | | |
|----------|----------|------------------------------|------------------------------|-------------------|
| Blink | Funktion | Lysdioden lyser rødt | Lysdioden er slukket | |
| Knap 1 ↓ | 1 | Til* | Fra | |
| | 2 | 4 sekund puls** | 1 sekund puls*/** | |
| | 3 | OEM* | UNGO | |
| | 4 | Til | Fra* | |
| | 5 | ISM ² startspærre | ISM ² startspærre | Alm. startspærre* |
| | 6 | Til* | Fra | |
| | 7 | Må IKKE ændres*** | | |
| | 8 | Til | Fra* | |

* Fabriksindstillinger

** Hvis lysdioden blinker hurtigt rødt, er indstillingen ændret med PC software.

*** Status må IKKE ændres i indstilling 7.

Nødfrakoblingskoden og håndsendere bliver slettet i denne indstilling, og systemet skal til reparation for at blive reetableret.